

# LADA NIVA LEGEND





## ДУХ СТРАНСТВИЙ

«Цифровая эра» разделила нас на тех, кто нажимает лайк, и на тех, кто нажимает педаль газа». Кто-то оставляет комментарий: «Классные горы!». А кто-то оставляет на этих склонах следы протектора своего автомобиля. Хорошо, что виртуальные путешествия могут стать реальными – для этого есть специальный портал. С мощной подвеской и постоянным полным приводом.



## НОВОЕ ПРОЧТЕНИЕ КЛАССИКИ

LADA Niva Legend – автомобиль со 100-процентно узнаваемым позитивным и лаконичным дизайном, в котором каждая деталь имеет своё назначение. Короткие свесы улучшают проходимость на пересечённой местности и позволяют безопасно парковаться вплотную к бордюрам. Компактный кузов – разумное решение и для города, и для леса. А скруглённые линии капота, дверей и колёсных арок – классическая форма, актуальная всегда и везде.

- Постоянный полный привод – это постоянная готовность к преодолению препятствий.
- Стальная защита картера – прочная и надёжная деталь, помогающая уверенно штурмовать грунтовые трассы и снежные брустверы.
- Высокая посадка – это отличная обзорность, важная как на бездорожье, так и в городе.





## ЛУЧШАЯ ТОЧКА ЗРЕНИЯ

Это самое удобное место, чтобы осмотреть пейзаж. Отсюда лучше всего видны закат, рассвет, горы, водопады и лесостепи. Куда бы Вы ни заехали, именно отсюда, из салона LADA Niva Legend, Вы увидите, как природа раскрывается во всём своём многообразии. Вот выпорхнула из-под колёс птица. А вот и лиса мелькнула в лучах фар. Привычный силуэт капота на фоне зелени, песка и извилистых колеиных трасс... Видами из-за руля можно любоваться бесконечно.



LADA Niva Legend – автомобиль, все качества которого выверены и сбалансированы. Гармония дизайна, комфорта и функциональности – в этой философии создан и современный интерьер внедорожника.

- Передние сиденья: развитая боковая поддержка, стильная обивка, полный комплект подголовников.
- Панель приборов с электронным управлением климатической установкой: отлично вписана в дизайн автомобиля.





## НАВСТРЕЧУ ГОРИЗОНТУ

Белых пятен на карте уже нет. Осталось одно – и самое главное – открыть мир лично для себя. Испытать восторг движения без преград. Взглянуть в зеркала на шлейф пыли или снежных искр за автомобилем. Остановиться, полюбоваться пейзажем, автомобилем на его фоне – и скорей в салон с комфортным микроклиматом! Приехать домой и снова посмотреть на чумазый автомобиль. Ему даже к лицу быть таким – с засохшими брызгами и прилипшими травинками... Главное помнить – целебный слой грязи нужно периодически обновлять!



**БОЛЕЕ ЭФФЕКТИВНАЯ ШУМОИЗОЛЯЦИЯ**  
Комплекс мер улучшил виброакустический комфорт.



**ВЫСОКАЯ ПОСАДКА**  
Преимущество внедорожника в городе и за его пределами.



**ОБОГРЕВ И ЭЛЕКТРОПРИВОД ЗЕРКАЛ**  
Отличная обзорность в любую непогоду.



**ПОДОГРЕВ ПЕРЕДНИХ СИДЕНИЙ**  
Опция, нужная и в городе, и в охотничьих угодьях.



**ФУНКЦИОНАЛЬНЫЙ БОРТОВОЙ КОМПЬЮТЕР**  
Помогает двигаться в экономичном режиме.



**ЭЛЕКТРОСТЕКЛОПОДЪЁМНИКИ С УДОБНЫМИ КНОПКАМИ УПРАВЛЕНИЯ**



**СИСТЕМА МИКРОКЛИМАТА**  
Мощный отопитель и эффективный кондиционер.



**ПОДСТАКАННИКИ ДЛЯ НАПИТКОВ ИЛИ МЕЛКИХ ПРЕДМЕТОВ**

## НА ГРАНИЦЕ ЦИВИЛИЗАЦИЙ

Сыпучие поверхности преодолеем ходом. Через крупные камни и корни аккуратно переждем. Ручей глубиной в полметра – вообще не преграда. А на грунтовке уже можно разогнаться до приличных скоростей... Как будто летишь на сверхнизкой высоте! Настоящий восторг! Насколько сильно это воодушевление, понимаешь, лишь спустившись с небес на землю. Когда сядешь в обычный легковой седан. Когда начинаешь снова внимательно следить, что там под колёсами. Когда опять прокладываешь маршрут только по хорошим дорогам – а глаза и душа так и тянутся к тенистым просекам и горным перевалам.





Российская антарктическая полярная станция «Беллинсгаузен», 1990 год.

LADA Niva покоряла горные вершины, Антарктиду и Северный полюс, три раза поднималась на подиум ралли «Париж–Дакар». Она создана для экстремальных условий. Но чтобы почувствовать это, необязательно ехать в экспедицию. Достаточно хотя бы раз съехать с дороги. Направления, недоступные для моноприводных машин, по-особому раскрывают характер автомобиля и его водителя.

- Раздаточная коробка: возможность блокировки межосевого дифференциала и использования пониженного ряда передач.

- Постоянный полный привод: автомобиль всегда готов съехать с ровного асфальта.

- Универсальные шины: для города и бездорожья.
- Клиренс – внушительные 200 мм.

- Угол съезда – 28 градусов.
- Угол въезда – 38 градусов.

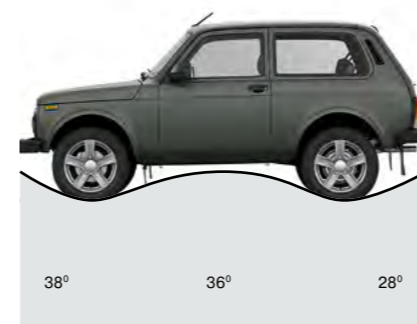

Угол въезда, угол ramпы, угол съезда



Глубина преодолеваемого брода

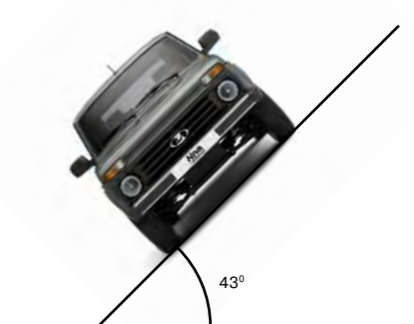

Угол опрокидывания

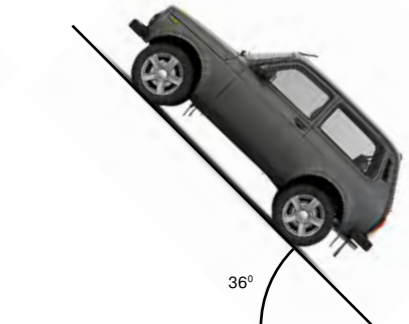

Угол преодолеваемого уклона





**ГОРОД И ШОССЕ**  
 Включена повышенная передача, межосевой дифференциал разблокирован. В этом режиме Niva готова к путешествиям и повседневным поездкам по асфальту, но в любой момент может показать своё превосходство над моноприводными автомобилями.



**ВЫЕЗЖАЕМ НА БЕЗДОРОЖЬЕ**  
 Межосевой дифференциал заблокирован: горит оранжевая контрольная лампочка. Пониженная передача включена.



**ИДЕАЛЬНЫЙ ВАРИАНТ ДЛЯ АСФАЛЬТА**  
 Крутящий момент равномерно распределен между всеми колесами.



**БЛОКИРОВКА ДИФФЕРЕНЦИАЛА ДЛЯ ТЯЖЁЛЫХ РЕЖИМОВ**  
 Вращение передаётся на переднюю и заднюю оси в пропорции 50/50. Для скользкого подъёма или спуска, сильно пересечённой местности, движения по глубокому снегу, рыхлому песку, на раскисшем грунте.



**ПОСТОЯННАЯ ГОТОВНОСТЬ**  
 Автомобиль настроен на движение в режимах города и трассы, но в любой момент готов к преодолению сложных участков.



**ПОНИЖЕННАЯ ПЕРЕДАЧА**  
 Для уверенного движения по песку, снегу, глубокой грязи, на крутом подъеме или спуске, в стесненных условиях (в лесу, на узких горных дорогах), при буксировке тяжелого прицепа, старте на непрогретом автомобиле.



## КОРОЛЬ КАМЕННЫХ ДЖУНГЛЕЙ

Не удивляйтесь, но каждый второй владелец LADA Niva редко съезжает на бездорожье. В городе и так хватает приключений! Перескочить бордюр, преодолеть перекопанный участок, въехать на снежный бруствер... LADA Niva Urban сделает это с легкостью и с городским шиком!



- Городской набор комфорта. Для внедорожника, живущего в городе, обязателен базовый комплект: обогрев сидений и зеркал, кондиционер, атермальное остекление.
- Интегрированный бампер, окрашенный в цвет кузова: силуэт автомобиля становится более цельным.
- Накладки на пороги: хромированная полоса украшает кузов и бережёт пороги.
- Противотуманные фары: повышают безопасность вождения и улучшают стиль.



- Обивка сидений: специальный рисунок отличает модификацию Urban, делает дизайн более интересным.
- Улучшенная шумоизоляция: на панели кузова и защиту моторного отсека наклеены дополнительные виброгасящие элементы.
- Накладка тоннеля пола: удобное расположение кнопок и ниша для мелких вещей.





## СВЕРХNIVA

Ещё больше возможностей для бездорожья. Ещё больше внедорожного стиля.  
Ещё больше свободы и настоящего характера Niva.



## ПОКОРИТЕЛЬ ПРИРОДЫ

Автомобиль, ставший шире, выше, брутальней – и легкая грубоватость ему к лицу. Тем более, что каждый новый элемент стиля отвечает и за функциональность самой внедорожной модели LADA.



- Накладки порогов и расширители колёсных арок: создают брутальный облик и защищают эмаль кузова.
- Рейлинги – необходимая система крепления груза для дальних и ближних экспедиций.
- Контрастная подсветка приборов удобна для восприятия, а в бортовом компьютере – расширенный набор функций, включая данные о расходе топлива.
- Система «ЭРА-ГЛОНАСС»: в случае ДТП автоматически осуществляет вызов экстренных служб, передаёт информацию о дате и времени, координатах автомобиля и тяжести аварии. Водитель может подать сигнал и самостоятельно, нажав кнопку. «ЭРА-ГЛОНАСС» работает даже в случае отключения основного аккумулятора автомобиля.





## ВНЕДОРОЖНИК? ВЕЗДЕХОД!

Усиленное шасси, увеличенный клиренс, повышенный уровень проходимости. В LADA Niva Bronto воплощены лучшие решения, выработанные джиперами, спортсменами и инженерами.



- Внедорожные шины: развитые грунтозацепы повышают проходимость.
- Супер-подвеска: увеличен ход колёс и повышена энергоёмкость.

- Самоблокирующиеся межколесные дифференциалы винтового типа в обоих мостах: надежное средство при вывешивании колес.
- Передаточное число главной пары

- 4.1: повышена тяга.
- Клиренс 240 мм: лифт кузова, узаконенный и безопасный для конструкции шасси.
- Багажник с фарами: да будет свет!

- Лебёдка: надежная страховка для внедорожных путешествий.

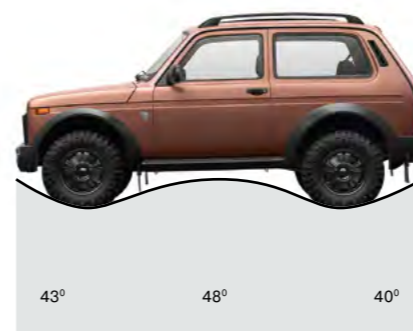

43°

Угол въезда, угол рампы, угол съезда



540 мм

Глубина преодолеваемого брода



47°

Угол опрокидывания

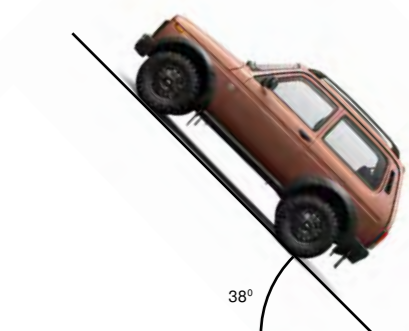

38°

Угол преодолеваемого уклона



## LADA NIVA LEGEND [BLACK]

Каждая линия отточена, выверена и сбалансирована. Этот силуэт мы узнаём, даже если он мелькнул в кино на заднем плане. Но вот что-то неуловимо изменилось... что-то, меняющее характер и стиль.





- Строгость линий в каждой букве. Слово «black» краткое, как команда «Вперед!». Как щелчок рычага при переключении на пониженную. Ёмкое, как дизайн и сама суть LADA Niva Legend.
- Колёса в стиле [BLACK]. Это настоящий талант – выгодно выделяться на общем фоне. На фоне миллионов белых и серебристых колёс. На фоне асфальтовых полей. На фоне красок природы, куда просто обожает заехать владелец LADA Niva Legend.
- [BLACK]-потолок и [BLACK]-сиденья. Единый стиль для всего интерьера. Универсальный подход для самого универсального автомобиля, который одинаково классно смотрится и в городе, и в лесу.



# БЕЗОПАСНОСТЬ ВНЕДОРОЖНОГО ДВИЖЕНИЯ

Видеть дальше других. Самому прокладывать дорогу.  
Думать на два шага вперёд. Уметь выбираться из любой сложной ситуации. Какие супергеройские способности автомобиля вы ещё знаете?



**СИСТЕМА ЭКСТРЕННОГО  
ОПОВЕЩЕНИЯ «ЭРА-ГЛОНАСС»**  
В случае ДТП она автоматически  
осуществляет вызов экстренных служб.



**ПОДГОЛОВНИКИ ЗАДНИХ СИДЕНИЙ**  
Обеспечивают удобную посадку  
пассажиров и защищают шею  
от травм в случае наезда сзади.



**ДХО**  
Яркие ходовые огни  
включаются автоматически  
при запуске мотора.



**МЕСТА КРЕПЛЕНИЯ ДЕТСКИХ  
УДЕРЖИВАЮЩИХ УСТРОЙСТВ ISOFIX**  
Быстрая и надёжная фиксация кресел  
на заднем сиденье.



**ХОРОШАЯ УПРАВЛЯЕМОСТЬ**  
Специальные настройки шин  
и амортизаторов – LADA Niva Legend  
полностью адаптирована  
для современного ритма движения.

## ОБОРУДОВАНИЕ И ОПЦИИ

ВАРИАНТ ИСПОЛНЕНИЯ	CLASSIC	LUXE	URBAN	[BLACK]	BRONTO LUXE	BRONTO PRESTIGE
<b>КОНСТРУКТИВ</b>						
Постоянный полный привод	•	•	•	•	•	•
Блокировка межосевого дифференциала	•	•	•	•	•	•
Понижающий ряд передач	•	•	•	•	•	•
Сапун переднего и заднего моста	•	•	•	•	•	•
Защита картера двигателя стальная	•	•	•	•	•	•
Дифференциалы межколесные самоблокирующиеся передний и задний винтового типа					•	•
Усиленные передняя и задняя подвески					•	•
Усиленная балка заднего моста					•	•
Главная пара с передаточным числом 4.1					•	•
Увеличенные колесные арки					•	•
<b>БЕЗОПАСНОСТЬ</b>						
Индикация незастегнутого ремня безопасности водителя	•	•	•	•	•	•
Подголовники задних сидений 2 шт.	•	•	•	•	•	•
Крепления для детских сидений ISOFIX	•	•	•	•	•	•
Корректор света фар гидравлический	•	•	•	•	•	•
Дневные ходовые огни	•	•	•	•	•	•
Противотуманные фары	•	•	•	•	•	•
Система экстренного оповещения «ЭРА-ГЛОНАСС»	•	•	•	•	•	•
<b>ИНТЕРЬЕР</b>						
Бортовой компьютер	•	•	•	•	•	•
Тоннель пола с нишей для хранения и с подстаканниками	•	•	•	•	•	•
Обивка потолка, поручни, солнцезащитные козырьки черного цвета				•	•	•
Обивка сидений ткань/искожа. Цвет темно-серый	•	•			•	
Обивка сидений ткань/искожа. Цвет коричневый			•			•
Обивка сидений ткань/искожа с отстрочкой и логотипом [BLACK] на передних сиденьях. Цвет черный				•		
Розетки 12 V (2 шт.)	•	•	•	•	•	•
Розетка 12 V в багажном отделении					•	•
Плафон салона центральный	•	•	•	•	•	•
Подсветка багажного отделения	•	•	•	•	•	•
Инструмент водителя: домкрат, ключ колесный	•	•				
Инструмент водителя: домкрат, ключ колесный, буксирная проушина			•	•		
<b>КОМФОРТ</b>						
Виброизоляция	•	•	•	•	•	•
Гидроусилитель рулевого управления	•	•	•	•	•	•
Электростеклоподъемники передних дверей	•	•	•	•	•	•
Подогрев передних сидений		•	•	•	•	•
Электропривод и обогрев наружных зеркал		•	•	•	•	•
Кондиционер			•	•	•	•
Аудиоподготовка (жгуты проводов к радио и 2 динамикам, антенна наружная)	•	•	•	•	•	•
<b>ЭКСТЕРЬЕР</b>						
Бамперы в цвет кузова			•	•		•
Накладки порогов пола			•	•		
Расширитель арок резиновый					•	
Пластиковые защитные накладки на пороги и расширители колесных арок						•
Фартуки передних колес (брызговики)	•	•	•	•		
Фартуки задних колес (брызговики)	•	•	•	•		
15" легкосплавные диски черного цвета					•	•
Шины 235/75 R15 с внешним диаметром 29"					•	•
16" стальные диски	•					
16" легкосплавные диски Niagara		•				
16" легкосплавные диски Grizzly двухцветные			•			
Запасное стальное колесо временного использования 16"		•	•	•	•	•
Запасное полноразмерное стальное колесо 16"	•					
Рейлинги					•	•
<b>Пакет «Кондиционер»</b>						
Кондиционер		•				
<b>Пакет «Камуфляж»</b>						
16" легкосплавные диски черного цвета		•				
Комбинированная окраска кузова цвета «Камуфляж»		•			•	•
Поперечина с дополнительными фарами					•	•

## ТЕХНИЧЕСКИЕ ХАРАКТЕРИСТИКИ



	LADA Niva Legend	LADA Bronto
Тип кузова/Количество дверей	универсал/3	
Количество мест	4	
Длина/ширина/высота, мм	3740 ... 3640/1680 / 1640	3740 ... 3680/1713/1690 ... 1900
Дорожный просвет, мм	200	240
Колесная база, мм	2200	
Объем багажного отделения в пассажирском/грузовом вариантах, л	265/585	
Объем топливного бака, л	42	
Трансмиссия	MT	
Двигатель 1,7 л 8-кл., 61 кВт (83 л.с.), 5MT	•	
Максимальная скорость, км/ч	142	130
Время разгона 0-100 км/ч, с	17,0	18,0
Расход топлива в смешанном цикле, л/100 км	9,9	12,0
Шины, размерность	185/75 R16 (93, T); 175/80 R16 (91, S)	235/75 R15 (101/104/109, Q)

## ЦВЕТОВАЯ ГАММА



Белый металлик  
«Белое облако»  
(240)



Светло-серебристый металл  
«Снежная королева»  
(690)



Малиновый  
«Барокко»  
(172)



Серебристо-тёмно-серый  
«Борнео»  
(633)



Золотисто-коричневый  
«Кориандр»  
(790)



Тёмно-зеленый  
«Несси 2»  
(316)



Чёрный  
«Пантера»  
(672)

## КОЛЁСНЫЕ ДИСКИ



16" комплектация Classic



16" комплектация Urban



16" комплектация [BLACK]



15" комплектация Bronto

# LADA – ЭТО МАРКА НОМЕР 1 ПО ПРОДАЖАМ В РОССИИ. LADA – ЭТО УВЕРЕННОСТЬ В ЛЮБОЙ СИТУАЦИИ, ЭТО ОПТИМИЗМ И ГОТОВНОСТЬ ОТКРЫВАТЬ НОВОЕ.



## LADA FINANCE

Со специальными программами LADA новый автомобиль становится ещё доступнее. Гибкий подход к потребностям и учёт индивидуальных возможностей, комбинация нескольких выгодных предложений – это особенность LADA Finance.

## ГАРАНТИЙНЫЕ ОБЯЗАТЕЛЬСТВА

3 года гарантии (2 года для внедорожников и спецтехники), межсервисный пробег в 15 тысяч километров – LADA предлагает оптимальные условия эксплуатации автомобиля.

## 300 ДИЛЕРСКИХ ЦЕНТРОВ

LADA – это марка, которая всегда рядом. К вашим услугам – 300 дилерских центров, а также более 1200 магазинов LADA Деталь, в которых можно приобрести сертифицированные запчасти и расходные материалы.

## LADA ПОМОЩЬ НА ДОРОГЕ

Круглосуточная техническая поддержка и непосредственная помощь на дороге – это фирменная программа защиты для владельцев LADA.

Для автоматического ввода и сохранения адресной информации, пожалуйста, сканируйте QR-код.



Клиентская служба/  
«LADA Помощь на дороге» (24/7):  
8-800-700-52-32

Для писем:  
445024, АО «АВТОВАЗ»,  
Российская Федерация,  
Самарская обл., г. Тольятти,  
Южное шоссе, 36

Полная информация о LADA –  
на официальном сайте [lada.ru](http://lada.ru):

- информация об автомобилях LADA
- поиск автомобиля у дилера
- калькулятор цен и ТО
- информация об акциях
- новости
- система обратной связи

[vk.com/LADA](https://vk.com/LADA)  
[ok.ru/LADA](https://ok.ru/LADA)  
[youtube.com/LADA](https://youtube.com/LADA)

Эта брошюра предназначена для рекламных целей. Вся информация носит исключительно ознакомительный характер и ни при каких условиях не является публичной офертой, определяемой положениями статьи 437 Гражданского кодекса Российской Федерации. Иллюстрации могут содержать варианты оснащения и элементы спецкомплектации, не входящие в объём серийной поставки. За информацией об актуальном состоянии просим обращаться к официальным дилерам LADA. АВТОВАЗ оставляет за собой право без предварительного уведомления изменять спецификации, описанные в данной брошюре. Образцы цветов могут дать лишь общее представление о цветовых тонах, поскольку полиграфическими средствами невозможно воспроизвести блеск и насыщенность, фактически свойственные автоэмалиям.